

## Cuadro general de lugares de montaje

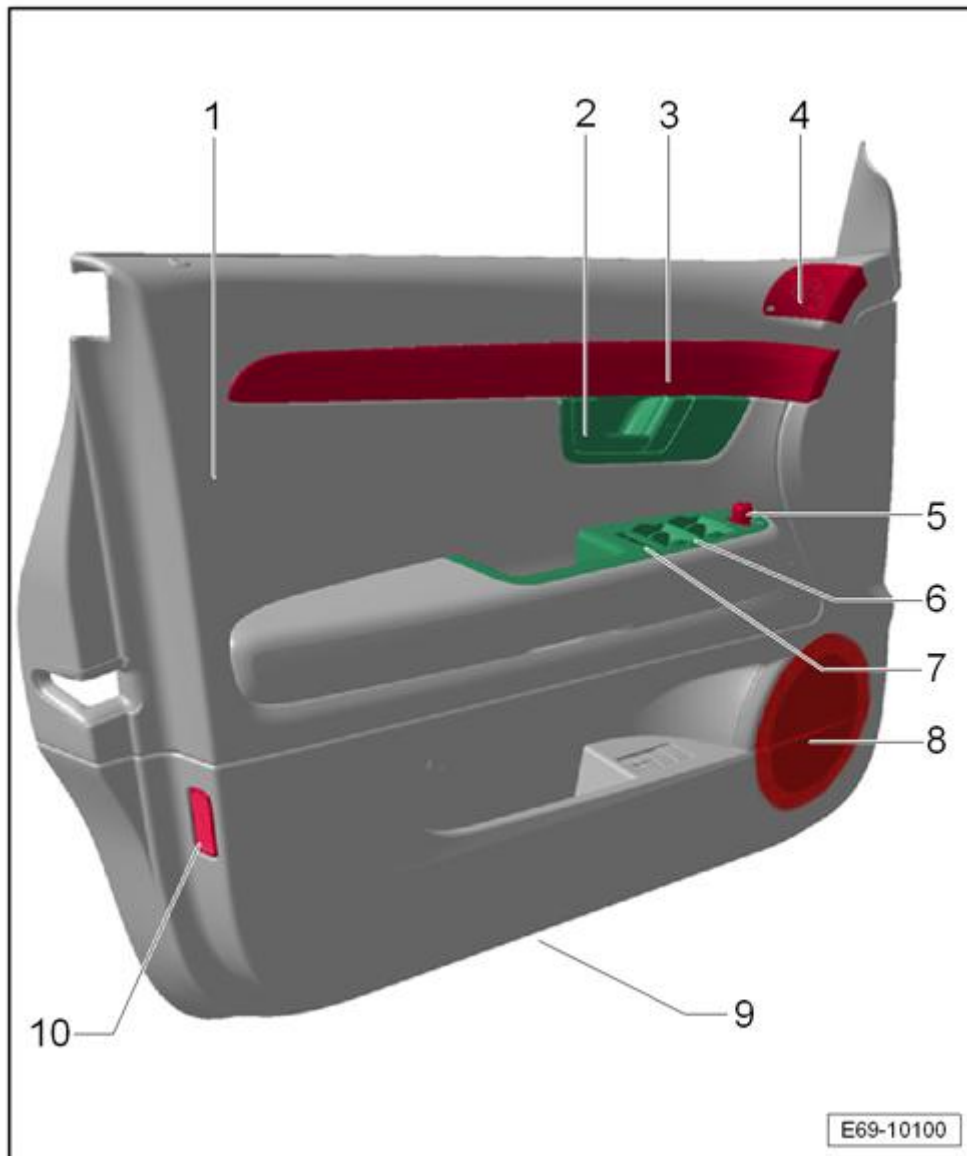

- 1 - Desmontar y montar el revestimiento de la puerta → **Capítulo**
- 2 - Desmontar y montar el mando interior de la puerta → **Capítulo**
- 3 - Desmontar y montar el embellecedor → **Capítulo**
- 4 - Desmontar y montar el altavoz de agudos → **Capítulo**
- 5 - Desmontar y montar el conmutador para reglaje de retrovisores
- 6 - Desmontar y montar el mando elevavina
- 7 - Desmontar y montar el conmutador de cierre centralizado
- 8 - Desmontar y montar el altavoz de graves → **Capítulo**
- 9 - Desmontar y montar la luz de iluminación del vano reposapiés → **Capítulo**
- 10 - Desmontar y montar la luz de aviso de puerta abierta → **Capítulo**

## Revestimiento de la puerta anterior: cuadro general de montaje

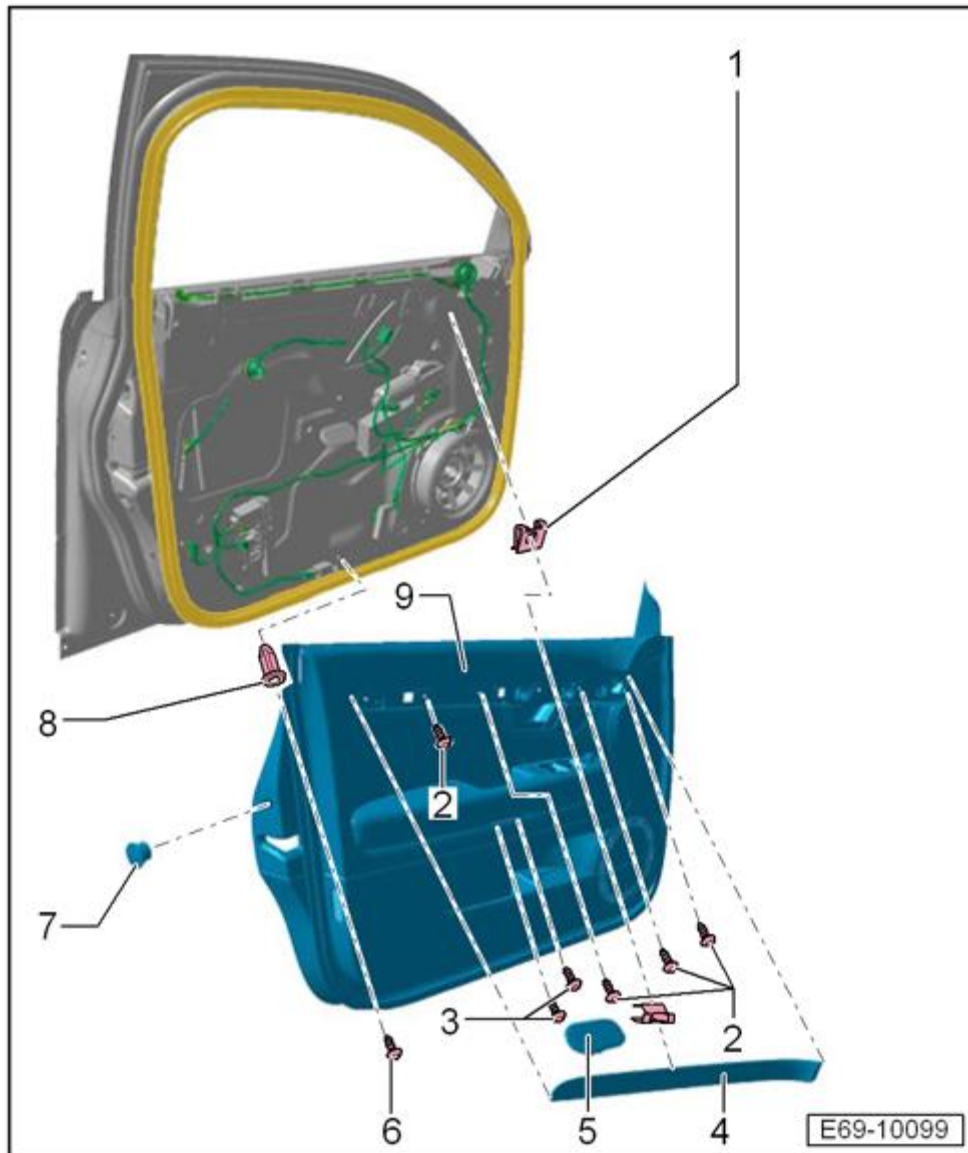

- 1 - Tuercas de encastre elástico (4 x)
  - 2 - Tornillos (4 x)
  - 3 - Tornillos (2 x)
  - 4 - Embellecedor
  - 5 - Parte inferior del reposabrazos
  - 6 - Tornillo
  - 7 - Tapa de bloqueo de emergencia
  - 8 - Tuercas expansivas (4 x)
  - 9 - Revestimiento de puerta
- Desmontar y montar → **Capítulo**

Desenganchar el cable Bowden.

- Soltar el anillo de seguridad -3-.
- Extraer el cable Bowden -1- de la guía -2- y desengancharlo.



Aviso

Al montar tiene que prestar atención a que el gancho -3- señale hacia arriba.

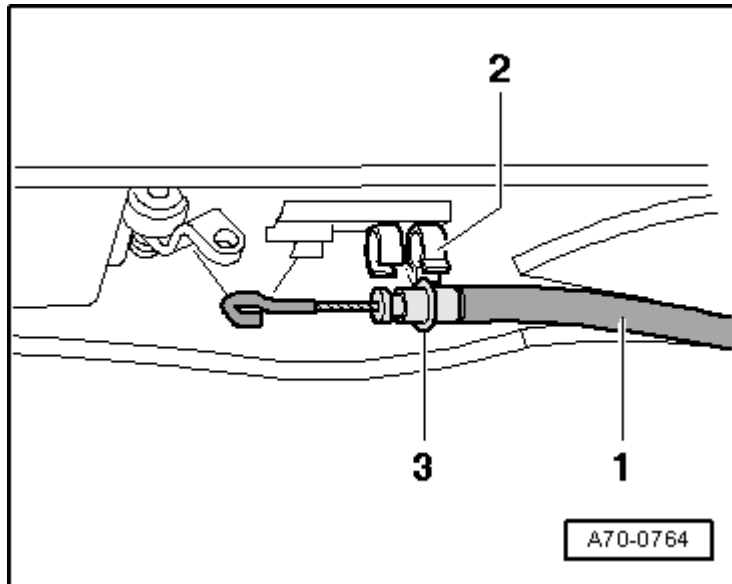

Conector en la unidad de control de elevación

- Oprimir la pestaña de encastre -2- y desacoplar el conector -3- de la unidad de control tirando en sentido de la flecha.
- Desacoplar el conector para el altavoz de graves.

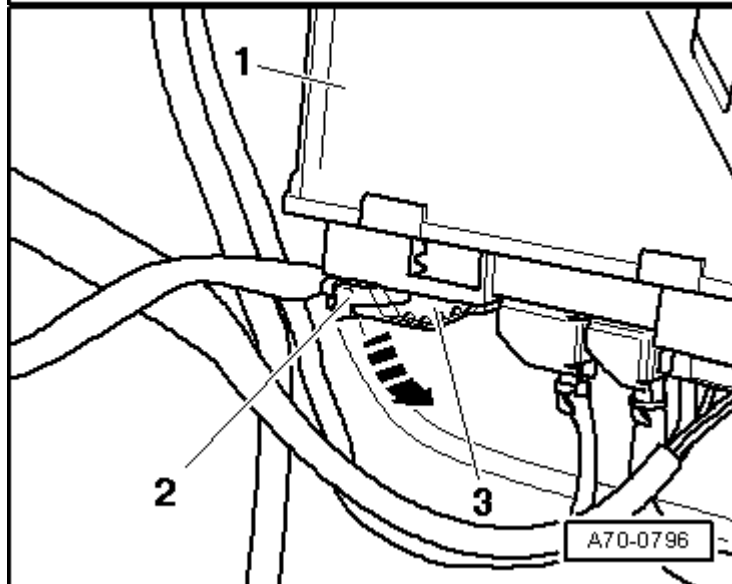

Clip de fijación del revestimiento de la puerta

- Oprimir la pestaña de encastre -2- y sacar el clip -1- en el sentido de la flecha.

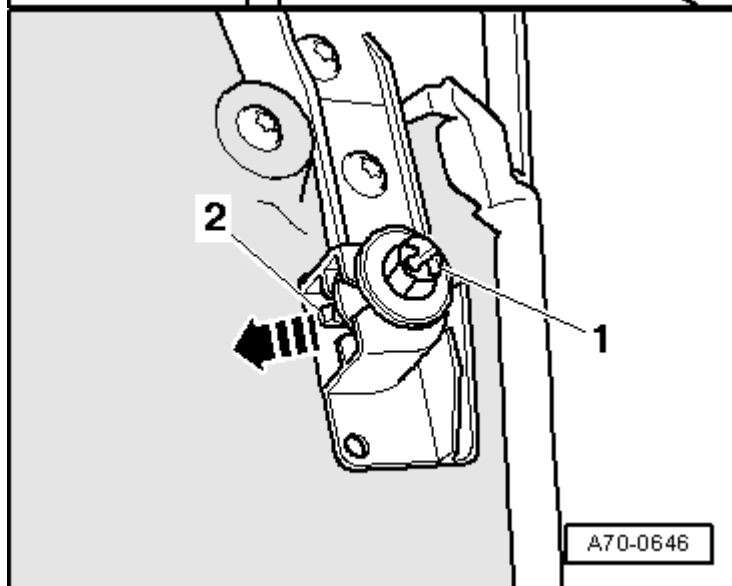

**Revestimiento de la puerta anterior:  
desmontar y montar**

**Herramientas especiales, equipos de comprobación y medición y dispositivos auxiliares necesarios**

- ◆ Gancho para el frente delantero -3370-

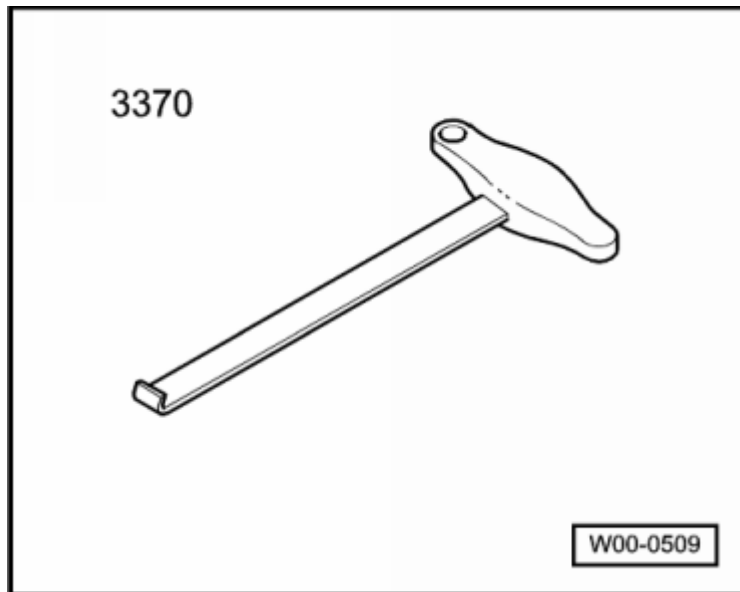

- ◆ Kit llaves dinamométricas - SAT 8010-

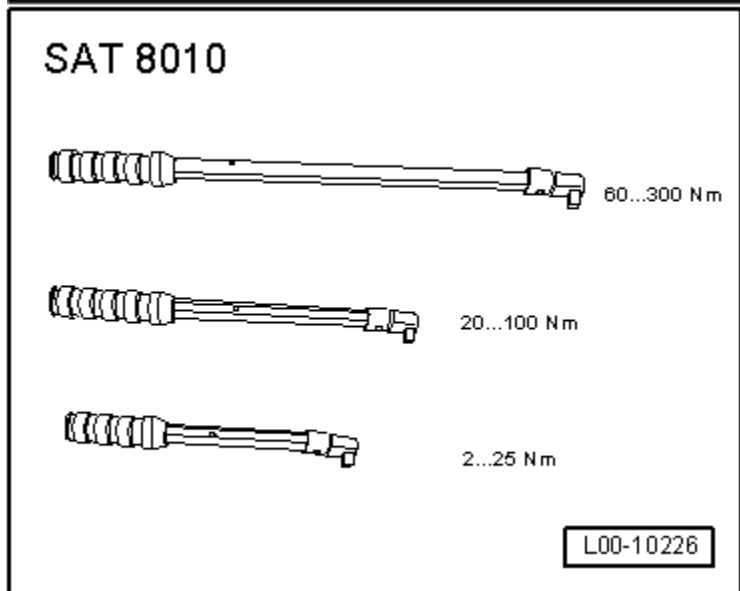

**Revestimiento de la puerta anterior:  
desmontar**

- Desmontar la parte inferior del reposabrazos -5-.

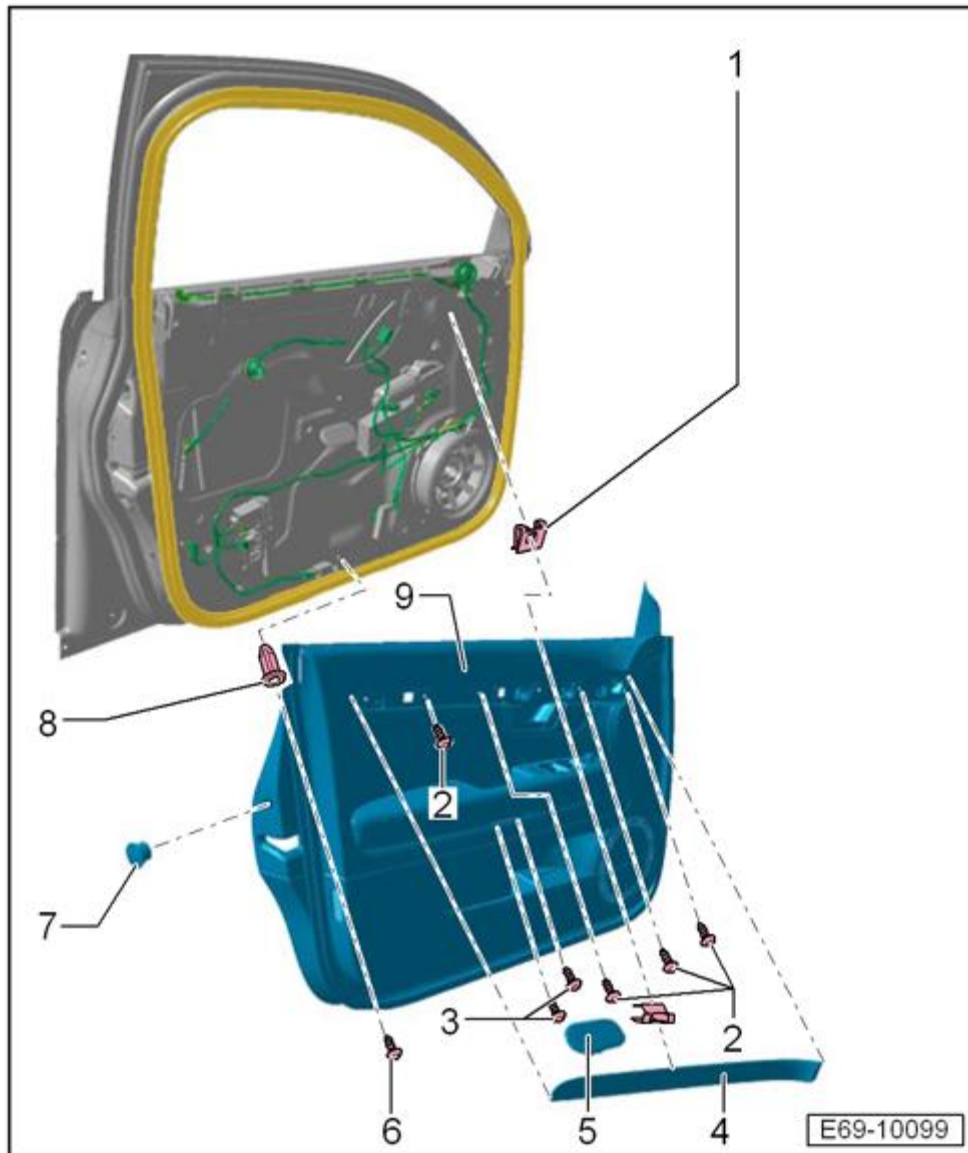

- Desenroscar el tornillo -3- (2 x) del revestimiento de puerta -9-.
- Desenroscar el tornillo -6- (4 x) del revestimiento de puerta -9-.
- Soltar el embellecedor -4-.
- Quitar el embellecedor -4- hacia delante.
- Desenroscar el tornillo -2- (4 x) del revestimiento de puerta -8-.
- Soltar el revestimiento de puerta -9- → fig.
- Subir el revestimiento de puerta -9- sacándolo aprox. 20 cm del cuerpo básico de la puerta.
- Desenganchar el cable Bowden para el mando interior de la puerta → fig.
- Desacoplar los conectores eléctricos → fig.

### Revestimiento de la puerta anterior: montar

El montaje se realiza en orden inverso de operaciones. Para ello hay que tener en cuenta:

- Para el montaje han de estar fijadas las tuercas de encastre elástico -1- (4 x) para las tuercas expansivas -8- (4 x).

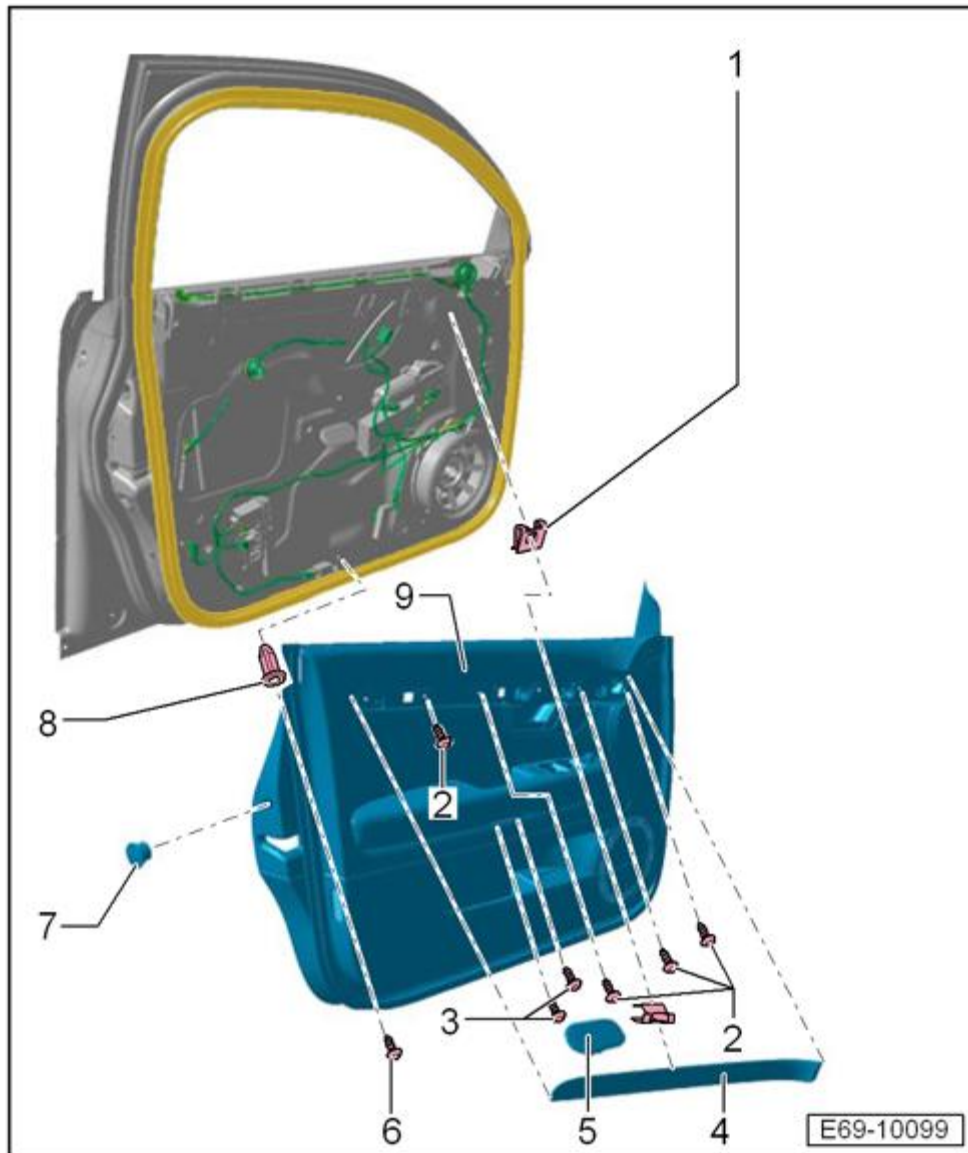

- Para el montaje tiene que oprimir por el centro el revestimiento de la puerta contra el cuerpo básico de la puerta.

**Mando elevavolante: desmontar y montar**

**Mando elevavolante: desmontar**

- Oprimir la pestaña -2- del conector para el mando elevavolante -1- y sacarlo.
- Desengajar el mando elevavolante -1- haciendo palanca con un destornillador.

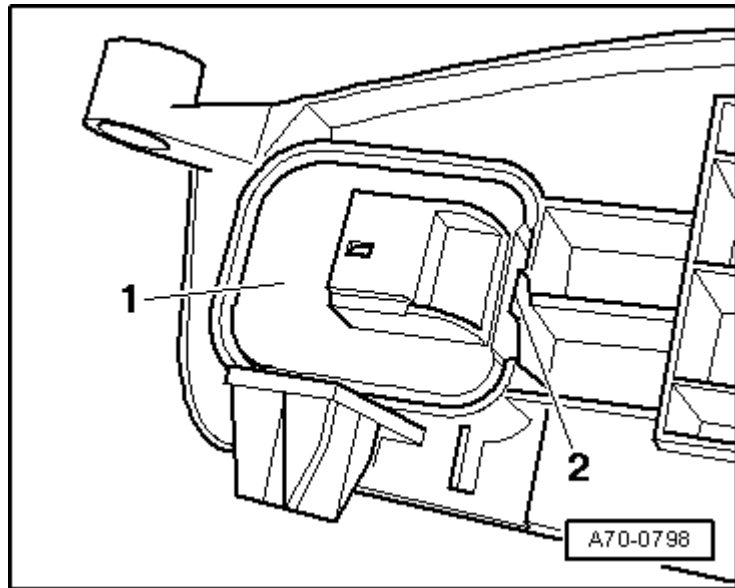

### **Mando elevavolante: montar**

El montaje se realiza en orden inverso de operaciones.

### **Cuadro general del cableado en el revestimiento de la puerta**

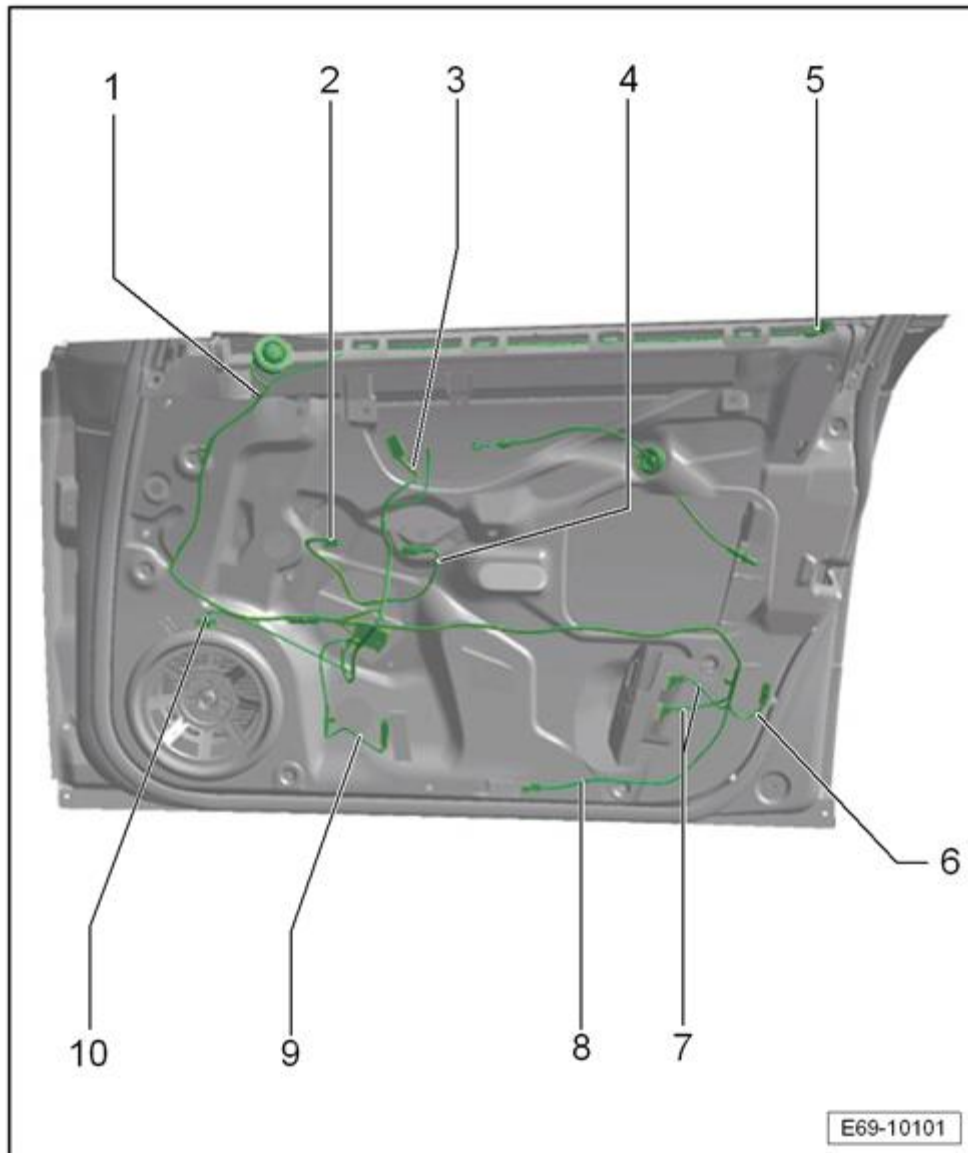

- 1 - Cable hacia el altavoz de agudos
- 2 - Cable hacia el conmutador para reglaje de retrovisores
- 3 - Cable para conmutador de cierre centralizado, sólo lado conductor
- 4 - Cable hacia el mando elevavina
- 5 - Cable hacia la iluminación del sistema de alarma antirrobo
- 6 - Cable hacia las luces de aviso de puerta abierta
- 7 - Cable hacia conmutador de desbloqueo del portón y desactivación de la alarma
- 8 - Cable hacia la iluminación del vano reposapiés
- 9 - Cable para el mecanismo de memoria del asiento
- 10 - Cable para el altavoz de graves

**Luz de aviso de puerta abierta e iluminación del vano reposapiés:  
desmontar y montar**

**Luz de aviso de puerta abierta e iluminación  
del vano reposapiés: desmontar**



- Apalancado con un destornillador hay que alzar por debajo la luz de aviso de puerta abierta -1- y sacarla con el cable.
- Desenchufar la luz de aviso de puerta abierta -1-.
- Desencajar la iluminación del vano reposapiés -2- delantera haciendo palanca con un destornillador y sacarla junto con el cable hacia fuera.
- Desenchufar la iluminación del vano reposapiés -2-.

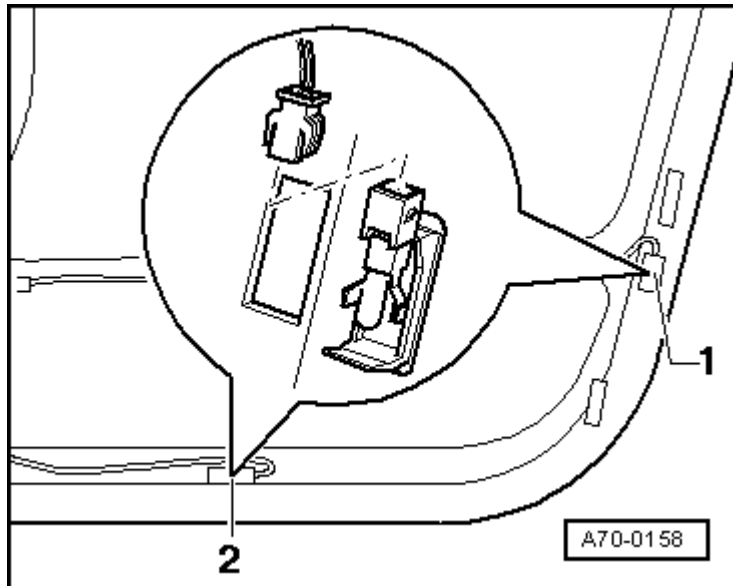

### Luz de aviso de puerta abierta e iluminación del vano reposapiés: montar

El montaje se realiza en orden inverso de operaciones.

### Altavoz de agudos: desmontar y montar

#### Altavoz de agudos: desmontar

- Desmontar el revestimiento de la puerta → [Capítulo](#).
- Oprimir la pestaña de encastre -2- (3 x) hacia atrás con un destornillador de punta plana.
- Sacar el altavoz de agudos -1-.

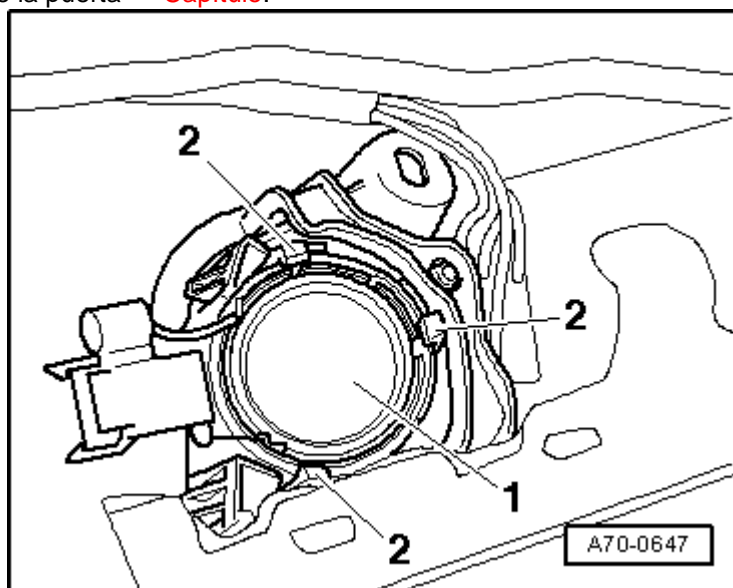

#### Altavoz de agudos: montar

El montaje se realiza en orden inverso de operaciones.

### Altavoz de graves: desmontar y montar

Herramientas especiales, equipos de comprobación y medición y dispositivos auxiliares necesarios

- ♦ Kit llaves dinamométricas - SAT 8010-

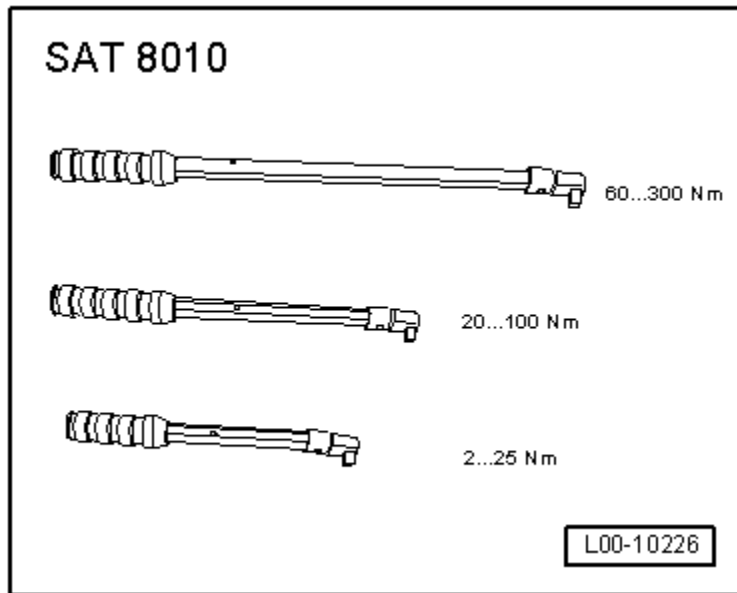

### Altavoz de graves: desmontar

- Desmontar el revestimiento de la puerta → **Capítulo**.
- Desenroscar el tornillo -1- (3 x). Par de apriete: 1,5 Nm
- Desmontar el altavoz de graves -2- e interrumpir la conexión eléctrica.

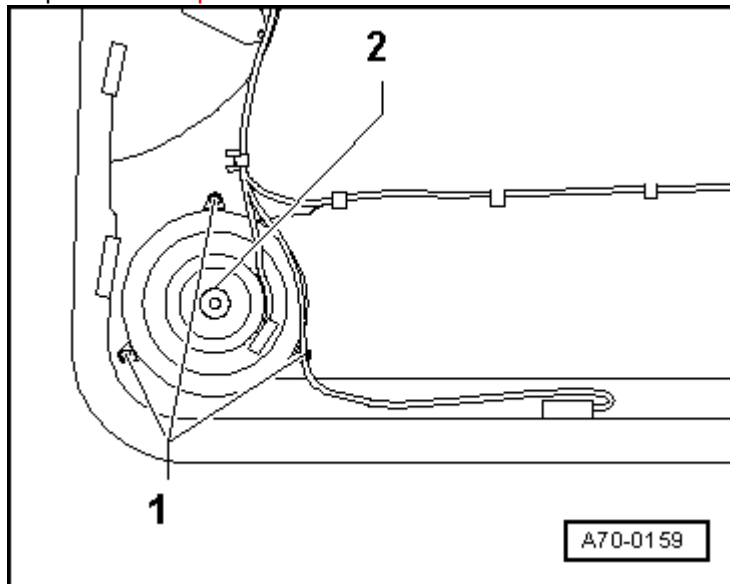

### Altavoz de graves: montar

El montaje se realiza en orden inverso de operaciones.

### Mando interior de la puerta: desmontar y montar

Herramientas especiales, equipos de comprobación y medición y dispositivos auxiliares necesarios

- ♦ Kit llaves dinamométricas - SAT 8010-

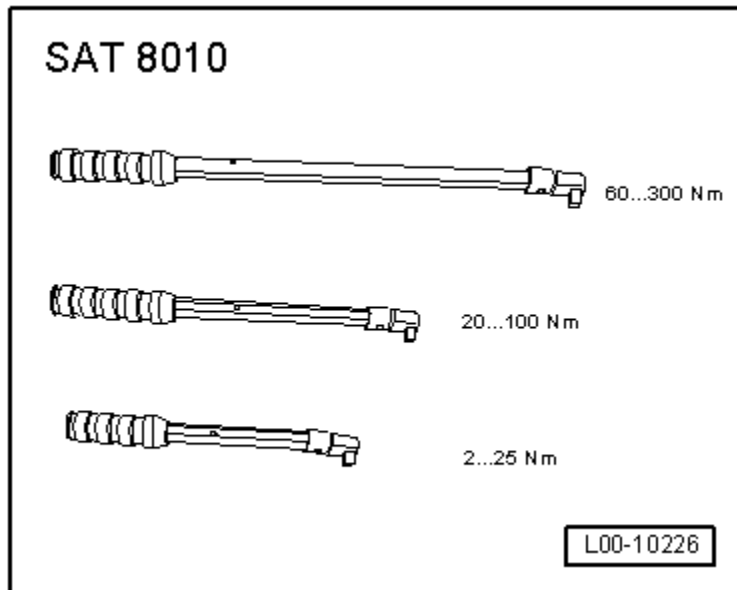

### Mando interior de la puerta: desmontar

- Desmontar el revestimiento de la puerta → **Capítulo.**
- Desmontar el conmutador de cierre centralizado → **Pos..**
- Desenroscar el tornillo -1-.
- Oprimir las pestañas de sujeción -2- (2 x) y extraer el mando interior de la puerta -3- hacia delante.

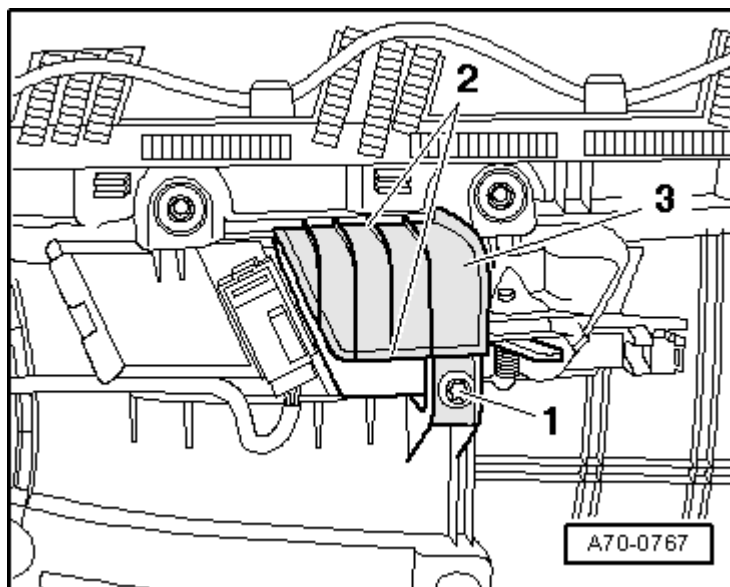

### Mando interior de la puerta: montar

El montaje se realiza en orden inverso de operaciones.